

S P E C Y F I K A C J A

ISTOTNYCH WARUNKÓW ZAMÓWIENIA

I. Podstawa prawna

Ustawa z dnia 29 stycznia 2004 roku - Prawo zamówień publicznych (tj. Dz. U. z 2010 r. Nr 113, poz. 759) zwana w dalszej treści ustawą.

II. Tryb postępowania:

Przetarg nieograniczony z zastosowaniem aukcji elektronicznej.

III. Zamawiający:

ZARZĄD GEODEZJI I KATASTRU MIEJSKIEGO GEOPOZ
ul. Gronowa 20
61-655 Poznań

IV. Przedmiot zamówienia:

Nazwa nadana zamówieniu przez Zamawiającego: Wymiana urządzeń aktywnych.

Wskazane w dokumentach znaki towarowe, nazwy własne, itp. - stanowią wyłącznie wzorzec jakościowy, funkcjonalny, techniczny i technologiczny przedmiotu zamówienia. Nie należy ich traktować za wymagane ostatecznie. Wykonawca obowiązany jest udowodnić w ofercie równoważność oferowanych urządzeń i oprogramowania. Zamawiający nie uzna rozwiązań równoważnych, jeśli będą o gorszych niż wskazane w zał. nr 1 do SIWZ minimalnych wymaganiach jakościowych, funkcjonalnych, technicznych i technologicznych. Przedmiot zamówienia obejmuje również wszystkie prace i obowiązki Wykonawcy wymienione w projekcie umowy. CPV: 31310000-2, 796320000-3, 72268000-1

Szczegółowy opis przedmiotu zamówienia – zał. nr 1 do SIWZ:

Zamówienie obejmuje dostawę następujących urządzeń i oprogramowania wymienionych w tabeli 1

Tabela 1 Wykaz sprzętu i oprogramowania

Lp.	Nazwa	Liczba
	Przełącznik A	
1	Modularny przełącznik HP ProCurve serii 5400 o parametrach podanych w tabeli 2	1
	Przełącznik B	
2	Modularny przełącznik HP ProCurve serii 5400 o parametrach podanych w tabeli 2	1
	Przełącznik C	
3	Modularny przełącznik HP ProCurve serii 5400 o parametrach podanych w tabeli 2	1
	Przełącznik D	
4	Przełącznik HP ProCurve serii 3500 o parametrach podanych w tabeli 2	1
	Oprogramowanie zarządzające	
5	HP ProCurve Manager Plus v3 Software with 10 Device License HP 3y 9x5 ProCurve Group 6 SW Support	1

które zostaną zainstalowane w siedzibie ZGiKM GEOPOZ wg schematu przedstawionego na rysunku 1

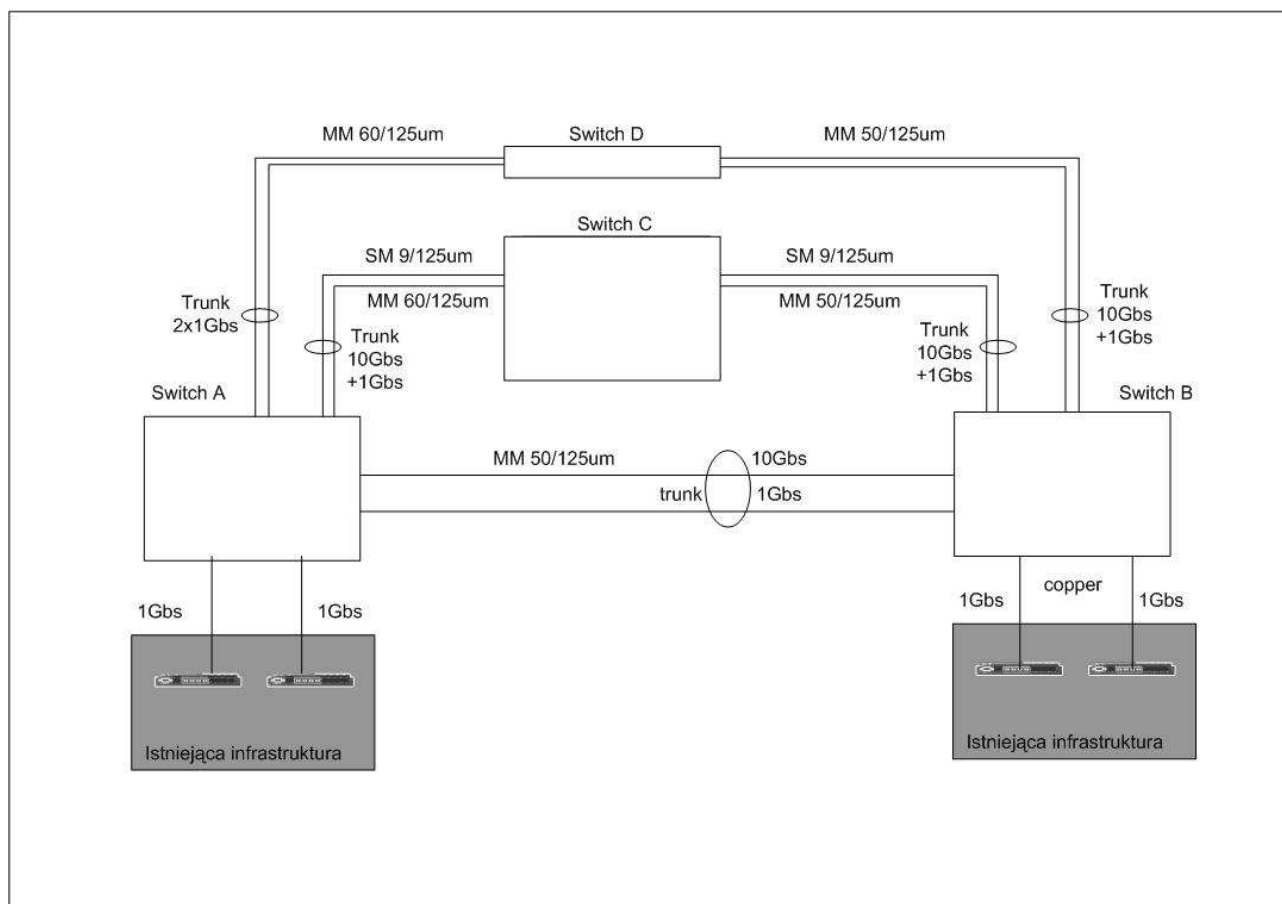

Rysunek 1 Schemat połączeń

o parametrach nie gorszych niż przedstawione w tabeli 2

Tabela 2 Minimalne wymagane parametry sprzętu

Przełącznik	Wymagane parametry
A	<p>1 port 10-GbE SFP+ SR – zasięg na kablu MM do 300m 1 port 10-GbE SFP+ LR – zasięg na kablu SM do 10km 4 porty SX-LC 1Gbs Dwa wolne porty 10Gb typu SFP+ do obsadzenia w przyszłości Minimum 140 portów Ethernet 10-100-1000 (w tym przynajmniej połowa w technologii PoE), Auto-MDIX Ilość zasilaczy zapewniająca redundancję Obsługa warstwy 2 ,3,4 (wbudowany routing), IEEE 802.1s Multiple Spanning Tree Protocol, jumbo frames (9000 bajtów), obsługa Access-lists, IEEE 802.3ad Link Aggregation Control Protocol (LACP) oraz ProCurve Trunking (współpraca z obecnymi switchami), IEEE 802.1AB Link Layer Discovery Protocol (LLDP), RMON, XRMON, and sFlow v5, IEEE 802.1ad Q-in-Q, możliwość obsługi konfiguracji switch meshing zapewniający load-balancing wykorzystujący redundantne linki pomiędzy switchami, QoS na podstawie L2,L3,L4, możliwość definiowania Class of service na podstawie adresu IP, typu serwisu IP (ToS), portu TCP-UDP, portu źródłowego, VLAN support and tagging - 802.1Q, IEEE 802.1v protocol VLANs, GARP VLAN Registration Protocol OSPFv2 for IPv4 routing oraz OSPFv3 for IPv6 routing, Static IP routing IEEE 802.1X - autentykacja dla portu per user , autentykacja oparta o MAC adres, możliwość autentykacji klientów nie wspierających IEEE 802.1X (np. poprzez web). Równoczesne wykorzystanie wymienionych metod Funkcjonalność Virus throttling pozwalająca wykrywać typowy ruch sieciowy generowany przez zainfekowane stacje robocze Wydajność crossbar nie mniejsza niż 500Gbs Switch modularny, moduły wymieniane na gorąco, ilość portów Ethernet w module nie większa niż 24 Przełącznik ma zapewnić połączenie z obecnymi przełącznikami infrastruktury serwerowej dwoma linkami 1000BaseT, tak jak pokazano na rysunku 1. Należy jednak przewidzieć w ofercie dwa dodatkowe porty 10Gbs w przełączniku do połączenia z infrastrukturą serwerową w przyszłości (dodatkowo w stosunku do wymienionych 1000BaseT). Planowane połączenie powinno wykorzystywać GBIC i SFP+. W ofercie nie należy umieszczać tych dodatkowych GBIC-ów, a jedynie zapewnić puste porty do ich obsadzenia.</p>
B	<p>2 porty 10-GbE SFP+ SR – zasięg na kablu MM do 300m 1 port 10-GbE SFP+ LR – zasięg na kablu SM do 10km 3 porty SX-LC 1Gbs Dwa wolne porty 10Gb typu SFP+ do obsadzenia w przyszłości Minimum 110 portów Ethernet 10-100-1000 (w tym przynajmniej połowa w technologii PoE), Auto-MDIX Ilość zasilaczy zapewniająca redundancję Obsługa warstwy 2 ,3,4 (wbudowany routing), IEEE 802.1s Multiple Spanning Tree Protocol, jumbo frames (9000 bajtów), obsługa Access-lists, IEEE 802.3ad Link Aggregation Control Protocol (LACP) oraz ProCurve Trunking (współpraca z obecnymi switchami), IEEE 802.1AB Link Layer Discovery Protocol (LLDP), RMON, XRMON, and sFlow v5, IEEE 802.1ad Q-in-Q, możliwość obsługi konfiguracji switch meshing zapewniający load-balancing wykorzystujący redundantne linki pomiędzy switchami, QoS na podstawie L2,L3,L4, możliwość definiowania Class of service na podstawie adresu IP, typu serwisu IP (ToS), portu TCP-UDP, portu źródłowego, VLAN support and tagging - 802.1Q, IEEE 802.1v protocol VLANs, GARP VLAN Registration Protocol OSPFv2 for IPv4 routing oraz OSPFv3 for IPv6 routing, Static IP routing IEEE 802.1X - autentykacja dla portu per user , autentykacja oparta o MAC adres, możliwość autentykacji klientów nie wspierających IEEE 802.1X (np. poprzez web). Równoczesne wykorzystanie wymienionych metod Funkcjonalność Virus throttling pozwalająca wykrywać typowy ruch sieciowy generowany przez zainfekowane stacje robocze</p>

Przełącznik	Wymagane parametry
	<p>Wydajność crossbar nie mniejsza niż 500Gbs</p> <p>Switch modularny, moduły wymieniane na gorąco, ilość portów Ethernet w module nie większa niż 24</p> <p>Przełącznik ma zapewnić połączenie z obecnymi przełącznikami infrastruktury serwerowej dwoma linkami 1000BaseT, tak jak pokazano na rysunku 1. Należy jednak przewidzieć w ofercie dwa dodatkowe porty 10Gbs w przełączniku do połączenia z infrastrukturą serwerową w przyszłości (dodatkowo w stosunku do wymienionych 1000BaseT). Planowane połączenie powinno wykorzystywać GBIC i SFP+. W ofercie nie należy umieszczać tych dodatkowych GBIC-ów, a jedynie zapewnić puste porty do ich obsadzenia.</p>
C	<p>2 porty 10-GbE SFP+ LR – zasięg na kablu SM do 10km</p> <p>2 porty SX-LC 1Gbs</p> <p>Dwa wolne porty 10Gb typu SFP+ do obsadzenia w przyszłości</p> <p>Minimum 230 portów Ethernet 10-100-1000 (w tym przynajmniej połowa w technologii PoE), Auto-MDIX</p> <p>Ilość zasilaczy zapewniająca redundancję</p> <p>Obsługa warstwy 2 ,3,4 (wbudowany routing), IEEE 802.1s Multiple Spanning Tree Protocol, jumbo frames (9000 bajtów), obsługa Access-lists, IEEE 802.3ad Link Aggregation Control Protocol (LACP) oraz ProCurve Trunking (współpraca z obecnymi switchami), IEEE 802.1AB Link Layer Discovery Protocol (LLDP), RMON, XRMON, and sFlow v5,IEEE 802.1ad Q-in-Q,IEEE 802.1ad Q-in-Q, możliwość obsługi konfiguracji switch meshing zapewniający load-balancing wykorzystujący redundantne linki pomiędzy switchami,</p> <p>QoS na podstawie L2,L3,L4, możliwość definiowania Class of service na podstawie adresu IP, typu serwisu IP (ToS), portu TCP-UDP, portu źródłowego,</p> <p>VLAN support and tagging - 802.1Q, IEEE 802.1v protocol VLANs, GARP VLAN Registration Protocol</p> <p>OSPFv2 for IPv4 routing oraz OSPFv3 for IPv6 routing, Static IP routing</p> <p>IEEE 802.1X - autentykacja dla portu per user , autentykacja oparta o MAC adres, możliwość autentykacji klientów nie wspierających IEEE 802.1X (np. poprzez web). Równoczesne wykorzystanie wymienionych metod</p> <p>Funkcjonalność Virus throttling pozwalająca wykrywać typowy ruch sieciowy generowany przez zainfekowane stacje robocze</p> <p>Wydajność crossbar nie mniejsza niż 500Gbs</p> <p>Switch modularny, moduły wymieniane na gorąco, ilość portów Ethernet w module nie większa niż 24</p>
D	<p>1 port 10-GbE SFP+ SR – zasięg na kablu MM do 300m</p> <p>3 porty SX-LC 1Gbs</p> <p>Jeden wolny port 10Gb typu SFP+ do obsadzenia w przyszłości</p> <p>Minimum 35 portów Ethernet 10-100-1000 (w tym przynajmniej połowa w technologii PoE), Auto-MDIX</p> <p>Ilość zasilaczy zapewniająca redundancję</p> <p>Obsługa warstwy 2 ,3,4 (wbudowany routing), IEEE 802.1s Multiple Spanning Tree Protocol, jumbo frames (9000 bajtów), obsługa Access-lists, IEEE 802.3ad Link Aggregation Control Protocol (LACP) oraz ProCurve Trunking (współpraca z obecnymi switchami), IEEE 802.1AB Link Layer Discovery Protocol (LLDP), RMON, XRMON, and sFlow v5,IEEE 802.1ad Q-in-Q,IEEE 802.1ad Q-in-Q, możliwość obsługi konfiguracji switch meshing zapewniający load-balancing wykorzystujący redundantne linki pomiędzy switchami,</p> <p>QoS na podstawie L2,L3,L4, możliwość definiowania Class of service na podstawie adresu IP, typu serwisu IP (ToS), portu TCP-UDP, portu źródłowego,</p> <p>VLAN support and tagging - 802.1Q, IEEE 802.1v protocol VLANs, GARP VLAN Registration Protocol</p> <p>OSPFv2 for IPv4 routing oraz OSPFv3 for IPv6 routing, Static IP routing</p> <p>IEEE 802.1X - autentykacja dla portu per user , autentykacja oparta o MAC adres, możliwość autentykacji klientów nie wspierających IEEE 802.1X (np. poprzez web). Równoczesne wykorzystanie wymienionych metod</p> <p>Funkcjonalność Virus throttling pozwalająca wykrywać typowy ruch sieciowy generowany przez zainfekowane stacje robocze</p> <p>Wydajność crossbar nie mniejsza niż 100Gbs</p>

Przełącznik	Wymagane parametry
	moduły GBIC wymieniane na gorąco
A, B, C, D	Wzajemna współpraca wyspecyfikowanych urządzeń Współpraca sprzętu z oprogramowaniem zarządzającym HP ProCurve Manager Plus w zakresie co najmniej konfiguracji VLAN-ów, obsługi konfiguracji wszystkich przełączników, możliwości aktualizacji oprogramowania firmware, wykonywania kopii zapasowych i odtwarzania konfiguracji Współpraca z istniejącą infrastrukturą serwerowo-macierzową SAN firmy HP Instalacja w szafach dystrybucyjnych wskazanych przez Zamawiającego

oraz wykonanie następujących usług określonych w tabeli 3

Tabela 3 Wykaz usług

Lp.	Nazwa usługi
1.	Uaktualnienie istniejącego oprogramowania HP ProCurve Manager v.3 do wersji ProCurve Manager Plus, integracja z programem HP-SIM, konfiguracja powiadomień i alarmów
2.	Prezentacja struktury przełączników w HP ProCurve Manager Plus, konfiguracja haseł, wykonanie kopii konfiguracji.
3.	Konfiguracja wszystkich przełączników z ich wzajemnym połączeniem, ustawieniem trunków, STP, testy redundancji oraz uaktualnienie firmware (patrz rysunek 1)
4.	Przygotowanie miejsca na przełączniki, sprawdzenie połączeń światłowodowych, patchcordów.
5.	Montaż przełączników w szafach dystrybucyjnych wskazanych przez Zamawiającego
6.	Demontaż obecnych przełączników 3COM obsługujących LAN wskazanych przez Zamawiającego
7.	Montaż pozostałych przełączników HP, przełączenie portów LAN stacji klienckich i serwerów na nowe przełączniki, połączenie przełączników przetestowanymi poprzednio trunkami
8.	Konfiguracja trunków pomiędzy nowymi przełącznikami, a istniejącymi obecnie przełącznikami HP w serwerach typu blade class P oraz class C
9.	Konfiguracja VLAN'u Internet oraz LAN (pozostałe porty); podłączenie do portów VLAN Internet gniazd internetowych, zamiast obecnych przełączników (bez konfiguracji routingu pomiędzy LAN a Internet na poziomie przełączników HP)
10.	Przygotowanie oddzielnych dla każdej lokalizacji VLANów LAN (adresacja IP oraz DHCP, wymiana informacji z DNS ActiveDirectory) oraz konfiguracja dla nich routingu na testowych portach wybranego przełącznika, testy poprawności konfiguracji
11.	Implementacja VLAN'ów na przełącznikach oraz routingu pomiędzy nimi, testy, konfiguracja funkcjonalności Virus throttling
12.	Opracowanie dokumentacji technicznej zawierającej : <ul style="list-style-type: none"> • Szczegółową informacje na temat konfiguracji poszczególnych urządzeń • Informacje na temat połączeń pomiędzy urządzeniami • Informacje na temat zdefiniowanych VLAN-ów, trunków • Informacje dot. adresacji sieci, routingu i integracji z Microsoft ActivDirectory • Informacje dotyczące integracji z HP-SIM • Informacje dotyczące postępowania w przypadku uszkodzenia któregoś z urządzeń będącego przedmiotem dostawy celem zminimalizowania skutków awarii
13.	Szkolenie dla trzech osób w zakresie: <ul style="list-style-type: none"> • Nowych funkcjonalności oprogramowania HP ProCurve Manager Plus • Konfiguracji, obsługi i utrzymywania urządzeń wdrożonej struktury

Warunki dostawy:

1. Dostarczony sprzęt jest fabrycznie nowy i oryginalnie zapakowany przez producenta bez śladów otwierania opakowania. Zamawiający zastrzega sobie prawo do wykonania ekspertyzy czy dostarczony sprzęt jest sprzętem nowym i nieużywanym. Jeżeli ekspertyza wykaże, niespełnienie ww. wymogu koszty ekspertyzy poniesie Wykonawca.
2. Trzyletnie wsparcie dla oprogramowania zarządzającego.
3. Najpóźniej w dniu dostawy sprzętu i oprogramowania należy dostarczyć oświadczenie producenta dotyczące punktów 1 i 2 zawierające:
 - a) wykaz sprzętu
 - b) potwierdzenie iż wymieniony sprzęt jest fabrycznie nowy i pochodzi z legalnego źródła
 - c) potwierdzenie udzielonej gwarancji typu przez cały okres użytkowania urządzeń z czasem reakcji na następny dzień roboczy
 - d) wykaz oprogramowania
 - e) potwierdzenie, iż wymienione oprogramowanie posiada trzyletnie wsparcie z gwarancją najnowszej wersji.
4. Certyfikaty (w języku polskim lub angielskim):
 - a) ISO 9001:2000 lub nowszy na proces projektowania i produkcji oferowanego sprzętu lub równoważny
 - b) bezpieczeństwa CE producenta oferowanego sprzętu lub równoważny
5. Kryteria odbioru: dwutygodniowa eksploatacja próbna zakończona protokołem odbioru przyjętym bez uwag.
6. Gwarancja należytego wykonania umowy w wysokości 10%

Istotne postanowienia, jakie zostaną wprowadzone do treści umowy:

1. Gwarancja producenta na dostarczony sprzęt na czas użytkowania sprzętu w siedzibie Zamawiającego i z czasem reakcji na zgłoszenie serwisowe next business day
2. W przypadku, gdy czas naprawy przekroczy 14 dni roboczych, Wykonawca dostarcza sprzęt zastępczy o nie niższych parametrach.
3. W czasie realizacji umowy wymagane jest zachowanie pełnej ciągłości funkcjonowania całego systemu informatycznego Zamawiającego i dostępu do usług dla jego pracowników w poniedziałek od godz. 8 do 17.30 oraz od wtorku do piątku od godz. 6 do 16.30. Wykonawca zapłaci 2% kary za każdy rozpoczęty dzień, w którym warunek nie zostanie spełniony.
4. Przebywanie w pomieszczeniach odbywa się w terminach uzgodnionych z Zamawiającym
5. Termin realizacji 9 tygodni od dnia podpisania umowy
6. Wykonawca dostarczy wszystkie elementy i wykona usługi niezbędne do wykonania umowy
7. Dostawa do siedziby Zamawiającego na koszt Wykonawcy
8. Gwarancja należytego wykonania umowy w wysokości 10%
9. Możliwość wystawienia faktury częściowej przez Wykonawcę po dostawie całości sprzętu i oprogramowania oraz oświadczenia określonego w pkt 3 warunków dostawy, na podstawie częściowego protokołu odbioru przyjętego bez uwag.
10. Podstawą do wystawienia faktury końcowej jest protokół odbioru przyjęty bez uwag
11. W przypadku stwierdzenia błędnego funkcjonowania lub uszkodzenia sprzętu, Wykonawca wymienia go na własny koszt i nie powoduje to przedłużenia terminu realizacji umowy
12. Kary umowne w wysokości 2% za każdy dzień zwłoki. W przypadku opóźnienia większego niż 15 dni Zamawiający ma prawo do natychmiastowego odstąpienia od umowy z winy Wykonawcy.
13. Za odstąpienie od umowy przez Zamawiającego z winy Wykonawcy, Wykonawca zapłaci karę umowną w wysokości 20% i vice versa.
14. Zabezpieczenie należytego wykonania umowy: 10% wartości umowy.
15. Upoważnieni do odbioru dostawy:
 - a. Janusz Stabrowski
 - b. Krzysztof Kudłaszyk
 - c. Maciej Modrzyński

V. Nie dopuszcza się składania ofert wariantowych. Nie przewiduje się zamówień uzupełniających. Nie dopuszcza się składania ofert częściowych.

VI. Termin wykonania zamówienia.

9 tygodni od dnia podpisania umowy.

VII. Warunki wymagane od Wykonawców ubiegających się o zamówienie publiczne oraz sposób występowania podmiotów występujących wspólnie w postępowaniu.

O udzielenie zamówienia mogą ubiegać się Wykonawcy, którzy spełniają warunki dotyczące:

1. posiadania uprawnień do wykonywania określonej działalności lub czynności, jeżeli przepisy prawa nakładają obowiązek ich posiadania;
2. posiadania niezbędnej wiedzy i doświadczenia;
3. dysponowania odpowiednim potencjałem technicznym oraz osobami zdolnymi do wykonania zamówienia,
4. sytuacji ekonomicznej i finansowej.

Ocena spełnienia warunków dokonana będzie na podstawie złożonych oświadczeń i dokumentów wymienionych w Rozdziale IX. SIWZ zgodnie z kryterium: spełnia - nie spełnia.

Nie spełnienie ww. warunków będzie skutkowało wykluczeniem z postępowania, zgodnie z art. 24 ustawy.

Wykonawca na żądanie zamawiającego i w zakresie przez niego wskazanym jest zobowiązany wykazać odpowiednio, nie później niż na dzień składania ofert, spełnianie warunków, o których mowa w art. 22 ust. 1, i brak podstaw do wykluczenia z powodu niespełniania warunków, o których mowa w art. 24 ust. 1. Wykonawca może polegać na wiedzy i doświadczeniu, potencjale technicznym, osobach zdolnych do wykonania zamówienia lub zdolnościach finansowych innych podmiotów, niezależnie od charakteru prawnego łączących go z nimi stosunków. Wykonawca w takiej sytuacji zobowiązany jest udowodnić zamawiającemu, iż będzie dysponował zasobami niezbędnymi do realizacji zamówienia, w szczególności przedstawiając w tym celu pisemne zobowiązanie tych podmiotów do oddania mu do dyspozycji niezbędnych zasobów na okres korzystania z nich przy wykonaniu zamówienia.

(Dotyczy podmiotów wspólnie ubiegających się o zamówienie)

Ustanowienie pełnomocnika do reprezentowania ich w postępowaniu o udzielenie zamówienia publicznego, albo reprezentowania w postępowaniu i zawarcia umowy w sprawie zamówienia publicznego.

VIII. Okoliczności wykluczające z udziału w postępowaniu

1 Z postępowania o udzielenie zamówienia wyklucza się:

- 1) wykonawców, którzy wyrządzili szkodę, nie wykonując zamówienia lub wykonując je nienależycie, jeżeli szkoda ta została stwierdzona orzeczeniem sądu, które uprawomocniło się w okresie 3 lat przed wszczęciem postępowania;
- 2) wykonawców, w stosunku, do których otwarto likwidację lub których upadłość ogłoszono, z wyjątkiem wykonawców, którzy po ogłoszeniu upadłości zawarli układ zatwierdzony prawomocnym postanowieniem sądu, jeżeli układ nie przewiduje zaspokojenia wierzycieli przez likwidację majątku upadłego;
- 3) wykonawców, którzy zalegają z uiszczeniem podatków, opłat lub składek na ubezpieczenia społeczne lub zdrowotne, z wyjątkiem przypadków, gdy uzyskali oni przewidziane prawem zwolnienie, odroczenie, rozłożenie na raty zaległych płatności lub wstrzymanie w całości wykonania decyzji właściwego organu;
- 4) osoby fizyczne, które prawomocnie skazano za przestępstwo popełnione w związku z postępowaniem o udzielenie zamówienia, przestępstwo przeciwko prawom osób wykonujących pracę zarobkową, przestępstwo przeciwko środowisku, przestępstwo przekupstwa, przestępstwo przeciwko obrotowi gospodarczemu lub inne przestępstwo popełnione w celu osiągnięcia korzyści majątkowych, a także za przestępstwo skarbowe lub przestępstwo udziału w zorganizowanej grupie albo związku mających na celu popełnienie przestępstwa lub przestępstwa skarbowego;

- 5) spółki jawne, których wspólnika prawomocnie skazano za przestępstwo popełnione w związku z postępowaniem o udzielenie zamówienia, przestępstwo przeciwko prawom osób wykonujących pracę zarobkową, przestępstwo przeciwko środowisku, przestępstwo przekupstwa, przestępstwo przeciwko obrotowi gospodarczemu lub inne przestępstwo popełnione w celu osiągnięcia korzyści majątkowych, a także za przestępstwo skarbowe lub przestępstwo udziału w zorganizowanej grupie albo związku mających na celu popełnienie przestępstwa lub przestępstwa skarbowego;
 - 6) spółki partnerskie, których partnera lub członka zarządu prawomocnie skazano za przestępstwo popełnione w związku z postępowaniem o udzielenie zamówienia, przestępstwo przeciwko prawom osób wykonujących pracę zarobkową, przestępstwo przeciwko środowisku, przestępstwo przekupstwa, przestępstwo przeciwko obrotowi gospodarczemu lub inne przestępstwo popełnione w celu osiągnięcia korzyści majątkowych, a także za przestępstwo skarbowe lub przestępstwo udziału w zorganizowanej grupie albo związku mających na celu popełnienie przestępstwa lub przestępstwa skarbowego;
 - 7) spółki komandytowe oraz spółki komandytowo-akcyjne, których komplementariusza prawomocnie skazano za przestępstwo popełnione w związku z postępowaniem o udzielenie zamówienia, przestępstwo przeciwko prawom osób wykonujących pracę zarobkową, przestępstwo przeciwko środowisku, przestępstwo przekupstwa, przestępstwo przeciwko obrotowi gospodarczemu lub inne przestępstwo popełnione w celu osiągnięcia korzyści majątkowych, a także za przestępstwo skarbowe lub przestępstwo udziału w zorganizowanej grupie albo związku mających na celu popełnienie przestępstwa lub przestępstwa skarbowego;
 - 8) osoby prawne, których urzędującego członka organu zarządzającego prawomocnie skazano za przestępstwo popełnione w związku z postępowaniem o udzielenie zamówienia, przestępstwo przeciwko prawom osób wykonujących pracę zarobkową, przestępstwo przeciwko środowisku, przestępstwo przekupstwa, przestępstwo przeciwko obrotowi gospodarczemu lub inne przestępstwo popełnione w celu osiągnięcia korzyści majątkowych, a także za przestępstwo skarbowe lub przestępstwo udziału w zorganizowanej grupie albo związku mających na celu popełnienie przestępstwa lub przestępstwa skarbowego;
 - 9) podmioty zbiorowe, wobec których sąd orzekł zakaz ubiegania się o zamówienia na podstawie przepisów o odpowiedzialności podmiotów zbiorowych za czyny zabronione pod groźbą kary.
2. Z postępowania o udzielenie zamówienia wyklucza się również wykonawców, którzy:
 - 1) wykonywali bezpośrednio czynności związane z przygotowaniem prowadzonego postępowania lub posługiwali się w celu sporządzenia oferty osobami uczestniczącymi w dokonywaniu tych czynności, chyba, że udział tych wykonawców w postępowaniu nie utrudni uczciwej konkurencji; przepisu nie stosuje się do wykonawców, którym udziela się zamówienia na podstawie art. 62 ust. 1 pkt 2 lub art. 67 ust. 1 pkt 1 i 2;
 - 2) nie wnieśli wadium do upływu terminu składania ofert, na przedłużony okres związania ofertą lub w terminie, o którym mowa w art. 46 ust. 3, albo nie zgodzili się na przedłużenie okresu związania ofertą;
 - 3) złożyli nieprawdziwe informacje mające wpływ lub mogące mieć wpływ na wynik prowadzonego postępowania;
 - 4) nie wykazali spełniania warunków udziału w postępowaniu.
 3. Zamawiający zawiadamia równocześnie wykonawców, którzy zostali wykluczeni z postępowania o udzielenie zamówienia, podając uzasadnienie faktyczne i prawne, z zastrzeżeniem art. 92 ust. 1 pkt 3.
 4. Ofertę wykonawcy wykluczonego uznaje się za odrzuconą.

IX. Wymagane oświadczenia i dokumenty

Wykonawcą może być osoba fizyczna, osoba prawna lub jednostka organizacyjna nieposiadająca osobowości prawnej oraz podmioty te występujące wspólnie.

Wykonawcy składają dokumenty i oświadczenia na zasadach określonych ustawą – Pzp, w szczególności zgodnie z zapisami Rozporządzenia Prezesa Rady Ministrów z dnia 31 grudnia 2009 r. w sprawie rodzajów dokumentów, jakich może żądać zamawiający od wykonawcy oraz form, w jakich te dokumenty mogą być składane (Dz. U. Nr 226, poz. 1817).

1. Oświadczenie wykonawcy w trybie art. 22 ust. 1 oraz w trybie art. 24 ustawy z dnia 29 stycznia 2004 r. Prawo zamówień publicznych (tekst jednolity Dz. U. z 2007 r. Nr 223, poz. 1655 ze zm.) W przypadku wykonawców wspólnie ubiegających się o zamówienie – oświadczenie o spełnianiu warunków, o których mowa w art. 22 ust. 1 ustawy – Pzp składa co najmniej 1 z tych wykonawców albo wszyscy ci Wykonawcy wspólnie.
2. Aktualny odpis z właściwego rejestru, jeżeli odrębne przepisy wymagają wpisu do rejestru, w celu wykazania braku podstaw do wykluczenia w oparciu o art. 24 ust. 1 pkt 2 ustawy Prawo zamówień publicznych, wystawiony nie wcześniej niż 6 miesięcy przed upływem terminu składania ofert, a w stosunku do osób fizycznych oświadczenie w zakresie art. 24 ust. 1 pkt 2 ustawy Prawo zamówień publicznych;
Jeżeli zasady reprezentacji nie wynikają jednoznacznie z przedłożonych wypisów (odpisów), wymaga się złożenia dokumentu wskazującego osobę uprawnioną do reprezentowania składającego (składających) ofertę w oryginale lub notarialnie poświadczonej kopii.
3. Jeżeli Wykonawca ma siedzibę lub miejsce zamieszkania poza terytorium Rzeczypospolitej Polskiej, zgodnie z § 2 Rozporządzenia Prezesa Rady Ministrów z dnia 31 grudnia 2009 r. w sprawie rodzajów dokumentów, jakich może żądać zamawiający od wykonawcy oraz form, w jakich te dokumenty mogą być składane (Dz. U. Nr 226, poz. 1817), zamiast dokumentów, o których mowa w § 2 ust. 1 pkt 2 ww. Rozporządzenia - składa dokument lub dokumenty, wystawione w kraju, w którym ma siedzibę lub miejsce zamieszkania, potwierdzające odpowiednio, że nie otwarto jego likwidacji ani nie ogłoszono upadłości, wystawiony(e) nie wcześniej niż 6 miesięcy przed upływem terminu składania ofert.
Jeżeli w miejscu zamieszkania osoby lub w kraju, w którym Wykonawca ma siedzibę lub miejsce zamieszkania, nie wydaje się dokumentów, o których mowa w ust. 2, zastępuje się je dokumentem zawierającym oświadczenie złożone przed notariuszem, właściwym organem sądowym, administracyjnym albo organem samorządu zawodowego lub gospodarczego odpowiednio miejsca zamieszkania osoby lub kraju, w którym Wykonawca ma siedzibę lub miejsce zamieszkania.
4. Formularz ofertowy zawierający szczegółowy opis oferowanego przedmiotu zamówienia
5. Szczegółowy opis oferowanego przedmiotu zamówienia. Zamawiający dopuszcza złożenie zał. nr 1 do SIWZ w przypadku oferowania przedmiotu zamówienia identycznego z opisanym przez Zamawiającego.
6. Certyfikaty:
 - a) ISO 9001:2000 lub nowszy na proces projektowania i produkcji oferowanego sprzętu lub równoważny,
 - b) bezpieczeństwa CE producenta oferowanego sprzętu lub równoważny.
 Zamawiający dopuszcza możliwość ich złożenia w j. angielskim, jako wyjątek od zasady wynikającej z art. 9 ust. 2 ustawy – Pzp.
7. Zamawiający, w przypadku osób fizycznych, zaleca złożenie w ofercie aktualnego Zaświadczenia z ewidencji działalności gospodarczej, a w przypadku s.c. także umowy s.c. - celem udokumentowania umocowania dla osób występujących w ofercie (nie stanowi to jednak wymogu, z którego niewypełnienia Wykonawcy mogliby ponosić negatywne konsekwencje).
8. Dokumenty potwierdzające równoważność oferowanego przedmiotu zamówienia, jeżeli Wykonawca takż oferuje.
9. (Dotyczy Wykonawców wspólnie ubiegających się o zamówienie publiczne) Pełnomocnictwo do reprezentowania Wykonawców składających ofertę wspólną albo reprezentowania w postępowaniu i zawarcia umowy w oryginale lub notarialnie poświadczonej kopii. Przepisy dotyczące wykonawcy stosuje się odpowiednio do wykonawców, którzy wspólnie ubiegają się o udzielenie zamówienia. Ponadto – zamawiający przed podpisaniem umowy może żądać kopii umowy podmiotów występujących wspólnie w postępowaniu.
10. Jeżeli Wykonawca zastrzega niejawnosć informacji stanowiących treść oferty, może załączyć do oferty wypełniony i podpisany załącznik do SIWZ oraz wpiąć dokumenty, których treść stanowi tajemnicę przedsiębiorstwa w nieprzejryste folie. Niedopełnienie zafoliowania może skutkować jawnością całej oferty.
11. Wykonawca na żądanie zamawiającego i w zakresie przez niego wskazanym jest zobowiązany wykazać odpowiednio, nie później niż na dzień składania ofert, spełnianie warunków, o których mowa w art. 22 ust. 1, i brak podstaw do wykluczenia z powodu niespełniania warunków, o których mowa w art. 24 ust 1.

12. Wykonawca może polegać na wiedzy i doświadczeniu, potencjale technicznym, osobach zdolnych do wykonania zamówienia lub zdolnościach finansowych innych podmiotów, niezależnie od charakteru prawnego łączących go z nimi stosunków. Wykonawca w takiej sytuacji zobowiązany jest udowodnić zamawiającemu, iż będzie dysponował zasobami niezbędnymi do realizacji zamówienia, w szczególności przedstawiając w tym celu pisemne zobowiązanie tych podmiotów do oddania mu do dyspozycji niezbędnych zasobów na okres korzystania z nich przy wykonaniu zamówienia.
13. Dokumenty można złożyć w formie oryginałów lub kserokopii poświadczonych za zgodność z oryginałem przez jedną z osób uprawnionych do reprezentacji Wykonawcy z dopiskiem: za zgodność z oryginałem.
14. Jeżeli w wyniku rozstrzygnięcia aukcji cena najkorzystniejszej oferty będzie korzystniejsza niż najniższa oferta wyłoniona przed wszczęciem aukcji elektronicznej Wykonawca przed zawarciem umowy przedłoży Zamawiającemu wypełniony formularz ofertowy z zastrzeżeniem, że suma cen jednostkowych pozycji formularza będzie równa cenie oferowanej w aukcji.

X. Opis sposobu przygotowania oferty

1. Oferta musi być sporządzona pisemnie, w języku polskim, pismem czytelnym oraz podpisana przez osobę(y) uprawnioną(e) do reprezentowania Wykonawcy w obrocie gospodarczym, zgodnie z aktem rejestracyjnym i wymogami ustawowymi.
2. Treść oferty musi odpowiadać treści Specyfikacji istotnych warunków zamówienia.
3. Ofertę i wszystkie inne wymagane oświadczenia zaleca się złożyć z wykorzystaniem wzorów druków formularzy załączonych do SIWZ, nie stanowi to jednak obowiązku.
4. Poprawki dokonane w ofercie winny być umieszczone czytelnie. Poprawki mogą być podpisane przez jedną z osób uprawnionych do reprezentowania Wykonawcy w sposób umożliwiający identyfikację podpisującego (np. czytelny podpis, parafka z imienną pieczętką).
5. Każdy Wykonawca może złożyć tylko jedną ofertę.
6. Oferty składa się w jednym egzemplarzu ze wskazaniem części, których ona dotyczy.
7. Wszelkie koszty związane z opracowaniem i złożeniem oferty ponosi składający ofertę.
8. Opakowanie lub inny rodzaj zabezpieczenia oferty uniemożliwiający jej odczytanie przed otwarciem należy zaadresować do Zamawiającego zgodnie z zapisem Rozdz. III SIWZ, oznaczyć nazwą i adresem składającego ofertę oraz hasłem:

„Przetarg nieograniczony z zastosowaniem aukcji elektronicznej – „WYMIANA URZĄDZŃ AKTYWNYCH” NIE OTWIERAĆ PRZED 15.09.2010 r., godz. 10.30, IX piętro, pok. 917”

9. Jeżeli oferta zostanie złożona w inny sposób niż wyżej opisany, Zamawiający nie bierze odpowiedzialności za nieprawidłowe skierowanie czy przedwczesne lub przypadkowe otwarcie oferty. W przypadku dostarczenia oferty pocztą kurierską, Wykonawca jest zobowiązany dostarczyć przesyłkę na adres podany w Rozdz. XVI Specyfikacji istotnych warunków zamówienia.
10. Zaleca się złożenie oferty w formie uniemożliwiającej rozsypanie się kartek (np. poprzez zbindowanie, zszywanie, oprawienie, itp.)
11. Zamawiający dopuszcza możliwość podpisywania, parafowania, numerowania, itp. stron oferty.

XI. Cena oferty

Wykonawca ma obowiązek wypełnienia wszystkich pozycji Formularza ofertowego stanowiącego załącznik do SIWZ uwzględniając postanowienia projektu umowy, w zakresie objętym składaną ofertą. Cenę brutto całego zamówienia zaokrągla się maksymalnie do 2 miejsc po przecinku.

Ponadto Wykonawca powinien wyszczególnić odpowiednio wartość podatku od towarów i usług VAT. Oferta zawierająca cenę określoną w odmienny sposób nie będzie rozpatrywana.

Wykonawca jest zobowiązany zawrzeć w cenie ofertowej wszystkie koszty realizacji przyszłej umowy. Rozliczenia między Zamawiającym a Wykonawcą prowadzone będą w złotych polskich.

XII. Opis kryteriów wyboru najkorzystniejszej oferty

1. Cena - 100%

Za najkorzystniejszą zostanie uznana oferta, odpowiadająca wszystkim warunkom określonym w SIWZ, która uzyska największą łączną liczbę punktów.

Opis sposobu obliczania punktów:

Cena ofertowa - 100 %.

Za najniższą zaoferowaną cenę brutto zamówienia przyznaje się 100 pkt., tj. 100%.

Za zaoferowanie ceny wyższej przyznaje się punkty według następującego wyliczenia:

$$\frac{\text{najniższa oferowana cena brutto}}{\text{cena brutto badanej oferty}} \times 100 \times 100\% = \text{maksymalnie 100 pkt.}$$

XIII. Projekt umowy

Istotne postanowienia, jakie zostaną wprowadzone do treści umowy zawarto w szczegółowym opisie przedmiotu zamówienia.

XIV. Wadium

Zamawiający wymaga wniesienia wadium w wysokości 18.000,00 zł. Wadium wnosi się przed upływem terminu składania ofert na zasadach określonych w ustawie – Pzp. Wadium wnoszone w pieniądzu wpłaca się przelewem na rachunek bankowy Zamawiającego, nr 71102040270000120200499186, z **dopiskiem „Wymiana urzędów aktywnych ZG-FBZ.3410-21/10”**.

Prosimy o podanie w ofercie nr-u konta, na które zostanie zwrócone wadium.

Wadium może być wnoszone w jednej lub kilku następujących formach:

- 1) pieniądzu;
- 2) poręczeniach bankowych lub poręczeniach spółdzielczej kasy oszczędnościowo-kredytowej, z tym że poręczenie kasy jest zawsze poręczeniem pieniężnym;
- 3) gwarancjach bankowych;
- 4) gwarancjach ubezpieczeniowych;
- 5) poręczeniach udzielanych przez podmioty, o których mowa w art. 6b ust. 5 pkt 2 ustawy z dnia 9 listopada 2000 r. o utworzeniu Polskiej Agencji Rozwoju Przedsiębiorczości (Dz. U. z 2007 r. Nr 42, poz. 275, ze zm.).

Z treści gwarancji (poręczenia) winno wynikać bezwarunkowe, na każde pisemne, uzasadnione żądanie, zgłoszone przez Zamawiającego w terminie związania ofertą, zobowiązanie Gwaranta do wypłaty Zamawiającemu pełnej kwoty wadium w okolicznościach, o których mowa w art. 46 ustawy – Prawo zamówień publicznych.

Zamawiający zwraca wadium wszystkim wykonawcom niezwłocznie po wyborze oferty najkorzystniejszej lub unieważnieniu postępowania, z wyjątkiem wykonawcy, którego oferta została wybrana jako najkorzystniejsza, z zastrzeżeniem, iż Zamawiający zatrzymuje wadium wraz z odsetkami, jeżeli wykonawca w odpowiedzi na wezwanie, o którym mowa w art. 26 ust. 3, nie złożył dokumentów lub oświadczeń, o których mowa w art. 25 ust. 1, lub pełnomocnictw, chyba że udowodni, że wynika to z przyczyn nieleżących po jego stronie.

Wykonawcy, którego oferta została wybrana jako najkorzystniejsza, zamawiający zwraca wadium niezwłocznie po zawarciu umowy w sprawie zamówienia publicznego oraz wniesieniu zabezpieczenia należytego wykonania umowy.

Zamawiający zwraca niezwłocznie wadium na wniosek wykonawcy, który wycofał ofertę przed upływem terminu składania ofert. Zamawiający żąda ponownego wniesienia wadium przez wykonawcę, któremu

zwrócono wadium na podstawie ust. 1, jeżeli w wyniku rozstrzygnięcia odwołania jego oferta została wybrana jako najkorzystniejsza. Wykonawca wnosi wadium w terminie określonym przez zamawiającego. Jeżeli wadium wniesiono w pieniądzu, zamawiający zwraca je wraz z odsetkami wynikającymi z umowy rachunku bankowego, na którym było ono przechowywane, pomniejszone o koszty prowadzenia rachunku bankowego oraz prowizji bankowej za przelew pieniędzy na rachunek bankowy wskazany przez wykonawcę.

Zamawiający zatrzymuje wadium wraz z odsetkami, jeżeli wykonawca, którego oferta została wybrana:

- 2) odmówił podpisania umowy w sprawie zamówienia publicznego na warunkach określonych w ofercie;
- 3) nie wniósł wymaganego zabezpieczenia należytego wykonania umowy;
- 4) zawarcie umowy w sprawie zamówienia publicznego stało się niemożliwe z przyczyn leżących po stronie Wykonawcy

XV. Termin związania ofertą

Termin związania ofertą ustala się na 30 dni od upływu ostatecznego terminu składania ofert. Termin związania ofertą odbywa się na zasadach określonych w art. 85 ustawy – Pzp.

XVI. Termin i miejsce składania ofert

Oferty należy składać do dnia **15.09.2010 r. do godz. 10:00** w siedzibie Zamawiającego przy ul. Gronowej 20, pok. 917, IX piętro.

Oferty wysłane pocztą, które dotrą do Zamawiającego po terminie składania ofert będą traktowane jako oferty złożone po terminie.

Oferty złożone po terminie będą zwrócone Wykonawcom niezwłocznie.

XVII. Termin i miejsce otwarcia ofert

1. Otwarcie złożonych ofert nastąpi **15.09.2010 r. godz. 10.30** w siedzibie Zamawiającego, przy ul. Gronowej 20, pok. 917, IX piętro.
2. Bezpośrednio przed otwarciem ofert Zamawiający poda kwotę, jaką zamierza przeznaczyć na sfinansowanie zamówienia.
3. Podczas otwarcia ofert podaje się imię i nazwisko, nazwę (firmę) oraz adres (siedzibę) Wykonawcy, którego oferta jest otwierana, a także informacje dotyczące ceny zawartej w ofercie oraz inne informacje przewidziane ustawą – Prawo zamówień publicznych. Informacje te odnotowywane są w protokole postępowania.
4. Każda złożona w terminie oferta, po otwarciu i ujawnieniu treści dopuszczonych przepisami ustawy podlegać będzie w części niejawniej sprawdzeniu pod względem formalnym, na podstawie treści określonych w Specyfikacji istotnych warunków zamówienia oraz merytorycznym, w kontekście zgodności z opisem przedmiotu zamówienia.
5. Ofertę Wykonawcy, który został wykluczony z postępowania uznaje się za odrzuconą.
6. Zamawiający odrzuca ofertę, która:
 - 1) jest niezgodna z ustawą;
 - 2) jej treść nie odpowiada treści specyfikacji istotnych warunków zamówienia, z zastrzeżeniem art. 87 ust. 2 pkt 3 ustawy Pzp
 - 3) jej złożenie stanowi czyn nieuczciwej konkurencji w rozumieniu przepisów o zwalczaniu nieuczciwej konkurencji;
 - 4) zawiera rażąco niską cenę w stosunku do przedmiotu zamówienia;
 - 5) została złożona przez wykonawcę wykluczonego z udziału w postępowaniu o udzielenie zamówienia lub niezaproszonego do składania ofert;
 - 6) zawiera błędy w obliczeniu ceny;
 - 7) wykonawca w terminie 3 dni od dnia doręczenia zawiadomienia nie zgodził się na poprawienie omyłki, o której mowa w art. 87 ust. 2 pkt 3 ustawy Pzp;
 - 8) jest nieważna na podstawie odrębnych przepisów.

Oferty spełniające warunki formalne i merytoryczne podlegać będą ocenie, zgodnie z przyjętymi kryteriami wyboru najkorzystniejszej oferty.

XVIII. Opis sposobu porozumiewania się z Zamawiającym

1. Wszelkie oświadczenia i zawiadomienia, wnioski, rozstrzygnięcia lub informacje Zamawiający i Wykonawcy przekazują wg swego uznania – pisemnie lub fax-em lub elektronicznie. Przesłanie za pomocą fax-u i/lub elektronicznie (e-mail) jest rozumiane jako skutecznie doręczone. Strony obowiązane są potwierdzić otrzymanie ww. każdorazowo drugiej stronie, nawet bez odrębnego wezwania. Brak potwierdzenia nie skutkuje brakiem otrzymania.
2. Wykonawca może zwrócić się do zamawiającego o wyjaśnienie treści specyfikacji istotnych warunków zamówienia. Zamawiający jest obowiązany niezwłocznie udzielić wyjaśnień, chyba że prośba o wyjaśnienie treści specyfikacji wpłynęła do zamawiającego nie później niż do końca dnia, w którym upływa połowa wyznaczonego terminu składania ofert .
3. Treść zapytań wraz z wyjaśnieniami zamawiający przekazuje wykonawcom, którym przekazał specyfikację istotnych warunków zamówienia, bez ujawniania źródła zapytania, a jeżeli specyfikacja jest udostępniana na stronie internetowej zamieszcza na tej stronie.
4. Zamawiający może zwołać zebranie wszystkich wykonawców w celu wyjaśnienia wątpliwości dotyczących treści specyfikacji istotnych warunków zamówienia, a jeżeli specyfikacja jest udostępniana na stronie internetowej informację o terminie zebrania zamieszcza także na tej stronie; w takim przypadku sporządza informację zawierającą zgłoszone na zebraniu pytania o wyjaśnienie treści specyfikacji istotnych warunków zamówienia oraz odpowiedzi na nie, bez wskazywania źródeł zapytań. Informację z zebrania doręcza się niezwłocznie wykonawcom, którym przekazano specyfikację istotnych warunków zamówienia, a jeżeli specyfikacja istotnych warunków zamówienia jest udostępniana na stronie internetowej zamieszcza także na tej stronie.
5. W uzasadnionych przypadkach zamawiający może przed upływem terminu składania ofert, zmienić treść specyfikacji istotnych warunków zamówienia. Dokonaną w ten sposób zmianę zamawiający przekazuje niezwłocznie wszystkim wykonawcom, którym przekazano specyfikację istotnych warunków zamówienia, a jeżeli specyfikacja jest udostępniana na stronie internetowej zamieszcza także na tej stronie.
6. Osoby upoważnione przez Zamawiającego do kontaktów z uczestnikami postępowania:
 - a.sprawy merytoryczne: dopuszcza się wyłącznie zapytania w formie o której mowa w ust 1.
 - b.sprawy formalne:

Szymon Jokiel – Z-ca Kierownika Działu Budżetu i Zamówień Publicznych tel. (061) 8271861, fax. (061) 827-18-82, e-mail : szymon.jokiel@geopoz.poznan.pl
7. Godziny pracy ZGiKM GOPOZ: poniedziałek od 9:00 do 17:00, pozostałe dni tygodnia od 8:00 do 15:30.

XIX. Ogłoszenie wyników postępowania

Zamawiający dopełni odpowiednio postanowieniom art. 92 ustawy – Pzp.

XX. Informacje o formalnościach, jakie winny zostać spełnione w celu zawarcia umowy

Zamawiający poinformuje wykonawcę o terminie i miejscu zawarcia umowy.

Osoby reprezentujące wykonawcę przy podpisywaniu umowy powinny posiadać ze sobą dokumenty potwierdzające ich umocowanie do podpisania umowy, o ile umocowanie to nie będzie wynikać z dokumentów załączonych do oferty.

Jeżeli w wyniku rozstrzygnięcia aukcji cena najkorzystniejszej oferty będzie korzystniejsza niż najniższa oferta wyłoniona przed wszczęciem aukcji elektronicznej, Wykonawca przed zawarciem umowy przedłoży Zamawiającemu wypełniony formularz ofertowy z zastrzeżeniem, że suma cen jednostkowych pozycji formularza będzie równa cenie oferowanej w aukcji.

XXI. Podwykonawcy

W przypadku wykonania przedmiotu zamówienia przy udziale podwykonawców, wykonawca musi wskazać w formularzu ofertowym część lub części zamówienia, których wykonanie zamierza powierzyć podwykonawcom. Wykonawca odpowiada za podwykonawców jak za działania własne.

XXII. Środki ochrony prawnej

Unormowania dotyczące środków ochrony prawnej zawarte są w Dziale VI ustawy z dnia 29 stycznia 2004 r. - Prawo zamówień publicznych, pt. „Środki ochrony prawnej” (tj. Dz. U. z 2010 r., Nr 113 poz. 759)

XXIII. Zabezpieczenie należytego wykonania umowy

Zamawiający żąda od Wykonawcy zabezpieczenia należytego wykonania umowy, zwanego dalej "zabezpieczeniem". Zabezpieczenie służy pokryciu roszczeń z tytułu niewykonania lub nienależytego wykonania umowy. Zabezpieczenie może być wnoszone według wyboru wykonawcy w jednej lub w kilku następujących formach:

- 1) pieniądzu;
- 2) poręczeniach bankowych lub poręczeniach spółdzielczej kasy oszczędnościowo-kredytowej, z tym że zobowiązanie kasy jest zawsze zobowiązaniem pieniężnym;
- 3) gwarancjach bankowych;
- 4) gwarancjach ubezpieczeniowych;
- 5) poręczeniach udzielanych przez podmioty, o których mowa w art. 6b ust. 5 pkt 2 ustawy z dnia 9 listopada 2000 r. o utworzeniu Polskiej Agencji Rozwoju Przedsiębiorczości.

Zabezpieczenie wnoszone w pieniądzu wykonawca wpłaca przelewem na rachunek bankowy wskazany przez zamawiającego. W przypadku wniesienia wadium w pieniądzu wykonawca może wyrazić zgodę na zaliczenie kwoty wadium na poczet zabezpieczenia. Jeżeli zabezpieczenie wniesiono w pieniądzu, zamawiający przechowuje je na oprocentowanym rachunku bankowym. Zamawiający zwraca zabezpieczenie wniesione w pieniądzu z odsetkami wynikającymi z umowy rachunku bankowego, na którym było ono przechowywane, pomniejszone o koszt prowadzenia tego rachunku oraz prowizji bankowej za przelew pieniędzy na rachunek bankowy wykonawcy. W trakcie realizacji umowy wykonawca może dokonać zmiany formy zabezpieczenia na jedną lub kilka form, o których mowa w art. 148 ust. 1. Zmiana formy zabezpieczenia jest dokonywana z zachowaniem ciągłości zabezpieczenia i bez zmniejszenia jego wysokości. Wysokość zabezpieczenia Zamawiający ustala w wysokości **10%** ceny całkowitej podanej w ofercie. Zamawiający zwraca zabezpieczenie w terminie 30 dni od dnia wykonania zamówienia i uznania przez zamawiającego za należyte wykonane.

XXIV. Pozostałe informacje

1. Udostępnienie dokumentacji postępowania odbywać się będzie wg poniższych zasad:
 - a) udostępnienie nastąpi po złożeniu pisemnego wniosku;
 - b) Zamawiający określi termin i miejsce oraz zakres udostępnienia;
 - c) Zamawiający wyznaczy członka komisji przetargowej, w obecności, którego dokonana zostanie czynność przeglądu;
 - d) Zamawiający nie wyraża zgody na kopiowanie dokumentów poza siedzibą Zamawiającego.
2. Zamawiający dopuszcza oferowanie przedmiotu zamówienia równoważnego do opisanego w zał. nr 1 do SIWZ, tj. o cechach technicznych, funkcjonalnych, jakościowych, wydajnościowych nie gorszych niż opisanych w zał. nr 1 do SIWZ przez Zamawiającego.
3. W sprawach nieuregulowanych w Specyfikacji istotnych warunków zamówienia zastosowanie mają przepisy ustawy -Prawo zamówień publicznych (tj. Dz. U. z 2010 r., Nr 113, poz. 759)
4. W związku z dopuszczeniem przez Zamawiającego porozumiewania się drogą elektroniczną wskazuje się adres poczty elektronicznej zgodnie z art. 36 ust. 2 pkt 5: szymon.jokiel@geopoz.poznan.pl

5. Zgodnie z art. 36 ust. 2 pkt 7 Zamawiający informuje, że w niniejszym postępowaniu przewiduje aukcję elektroniczną.
- a) Zamawiający przewiduje wybór najkorzystniejszej oferty z zastosowaniem aukcji elektronicznej zgodnie z art. 91a, art. 91b, art. 91c ustawy Prawo zamówień publicznych, jeżeli w niniejszym postępowaniu zostaną złożone co najmniej 3 oferty niepodlegające odrzuceniu.
 Aukcja elektroniczna jest jednoetapowa. Punktacja przyznawana w toku aukcji elektronicznej będzie przyznawana w ten sam sposób, jak w toku poprzedzającej aukcję procedury pisemnej (wzór matematyczny). Oferty wiąże do czasu złożenia kolejnego postąpienia tego samego wykonawcy. Złożenie postąpienia nie ma wpływu na bieg związania ofertą. Nie stosuje się przepisów o ofercie wariantowej. Nie ma możliwości wycofania oferty przed upływem terminu składania ofert w toku aukcji elektronicznej (zamknięcia aukcji). W toku aukcji nie stosuje się przepisów o wyjaśnianiu ofert, poprawie omyłek w ofercie. Nie stosuje się przepisów o odrzuceniu oferty. Nie stosuje się przepisów o wyborze oferty w sytuacji, gdy co najmniej 2 oferty mają taką samą punktację. **Zamawiający dopuści możliwość wprowadzenia etapu dogrywki, w przypadku, gdy 2 lub więcej ofert najkorzystniejszych o takich samych wartościach punktowych. Termin zamknięcia aukcji zostanie przedłużony o 10 minut. Minimalne postąpienie 2.000 zł.**
- b) wymagania dotyczące rejestracji i identyfikacji wykonawców, w tym wymagania techniczne urządzeń informatycznych:
- aukcja elektroniczna odbywa się na bezpłatnej platformie aukcji elektronicznych Urzędu Zamówień Publicznych, <http://aukcje.uzp.gov.pl>
 - platforma służy wyłącznie do udzielania zamówień publicznych,
 - informacje nie są moderowane,
 - dostęp do funkcji „aukcyjnych” tylko dla użytkowników zarejestrowanych,
 - rejestracja wymaga akceptacji regulaminu,
 - wymagania systemu: komputer klasy PC z systemem operacyjnym Windows lub Linux z dostępem do Internetu,
 - brak szczególnych wymagań technicznych w zakresie sprzętu komputerowego oraz w zakresie prędkości łącza internetowego,
 - system może zostać uruchomiony z wykorzystaniem większości przeglądarek internetowych, jednak testy na zgodność zostały przeprowadzone dla następujących przeglądarek:
 - Mozilla Firefox w wersji 2.0 i 3.0
 - Internet Explorer w wersji 6.0 i 7.0
 - włączona obsługa „ciasteczek” w przeglądarce (tzw. cookies),
 - konieczność dysponowania sprzętem i oprogramowaniem umożliwiającym składanie podpisu elektronicznego,
 - zainstalowane oprogramowanie umożliwiające odczyt plików w formacie PDF,
 - uznawane są podpisy elektroniczne wydane przez następujące centra certyfikacyjne:
 - Sigillum
 - Certum
 - KIR
 - obsługiwane formaty:
 - Xades (zalecany)
 - w przypadku podpisów wydanych przez inne centra (w szczególności zagraniczne) zobowiązuje się wykonawcę do dostarczenia wzoru podpisu zamawiającemu wraz z ofertą. Wówczas zamawiający odsyła wzór na adres administratora systemu.
 - możliwość wcześniejszego sprawdzenia podpisu:
http://www.certum.pl/certum/cert,oferta_usługa_sprawdzenie.xml
 - **zamawiający zobowiązuje wykonawców do podania w ofercie adresu email** , na który zostanie wysłane zaproszenie do wzięcia udziału w aukcji elektronicznej.
 - **zamawiający zobowiązuje wykonawców do podania w ofercie (formularz ofertowy) nazwiska i imienia osoby upoważnionej przez wykonawcę i posiadającej podpis elektroniczny do składania ofert-postąpień w toku aukcji elektronicznej opatrywane bezpiecznym podpisem elektronicznym weryfikowanym za pomocą ważnego kwalifikowanego certyfikatu.** Postąpienia i pliki podpisu przechowywane są w bezpiecznym archiwum elektronicznym.
 - wykonawcy są rejestrowani przez zamawiającego,
 - jedno konto umożliwia wzięcie udziału tylko w jednej aukcji,

- użytkownicy niezarejestrowani mają uprawnienia wyłącznie informacyjne.

c) informacja, które spośród kryteriów oceny ofert będą stosowane w toku aukcji elektronicznej: CENA – waga 100%

Do obliczenia wartości punktowej złożonej oferty w zakresie kryterium ceny przyjmuje się następujący sposób przy spełnionych warunkach:

- złożone zostały co najmniej trzy oferty,
- została ustalona waga kryterium - wartość maksymalnej liczby punktów, jaka może być przyznana w ramach kryterium ceny,
- ustalamy wartość najwyższej i najniższej ceny spośród złożonych ofert,
- ceny zaproponowane przez wszystkich wykonawców są wyższe od poziomu 0.01 zł.

Wyznaczenia wartości punktów dokonywane są następująco:

- 1- jeżeli złożona oferta w danym kryterium jest najmniej korzystną lub równa się ofercie najmniej korzystniejszej - otrzymuje ona 0 pkt,
- 2- jeżeli oferta jest najkorzystniejsza lub równa ofercie najkorzystniejszej - otrzymuje maksymalną liczbę punktów - równą wadze kryterium,
- 3- jeżeli wszystkie oferty są równe - wszystkie otrzymują maksymalną liczbę punktów równą wadze kryterium,
- 4- jeżeli złożona oferta jest ofertą pośrednią (pomiędzy ofertą najmniej korzystną a najkorzystniejszą) - jej wartość punktowa obliczana jest w sposób następujący:

$$W_{\text{obliczana}} = ((X_{\text{max}} - X_{\text{obliczana}}) / (X_{\text{max}} - X_{\text{min}})) * W_{\text{max}}$$

gdzie:

- $W_{\text{obliczana}}$ - wartość punktowa, którą należy wyznaczyć
- W_{max} - waga kryterium ceny - maksymalna liczba punktów, która może być przyznana w kryterium ceny
- X_{min} - wartość najniższej ceny spośród złożonych ofert wykonawców
- X_{max} - wartość najwyższej ceny spośród złożonych ofert wykonawców
- $X_{\text{obliczana}}$ - wartość obliczanej ceny w danym kryterium

UWAGA: wykonawcy ubiegający się o niniejsze zamówienie nie muszą brać udziału w aukcji elektronicznej. Mogą zdecydować się na złożenie bardzo korzystnej oferty pisemnej i później nie zmieniać jej w toku aukcji elektronicznej. W takiej sytuacji ich oferty pisemne będą podlegały automatycznej ocenie w toku aukcji elektronicznej na równi z ofertami tych wykonawców, którzy zdecydują się „poprawić” swoje oferty składając kolejne postąpienia w toku aukcji. Udział w aukcji elektronicznej nie jest obowiązkowy – z tego powodu wykonawcy biorący udział w postępowaniu nie muszą dysponować podpisem elektronicznym (**w takim przypadku pozbawiają się możliwości składania postąpień w aukcji elektronicznej ofert**).

Poznań, dn. 8 września 2010 r.

Przewodniczący Komisji Przetargowej:

.....

Zatwierdzam

.....
(podpis osoby upoważnionej)

.....
Pieczęć Wykonawcy

FORMULARZ OFERTOWY

do przetargu nieograniczonego na:
„Wymianę urządzeń aktywnych”

NAZWA WYKONAWCY)*:

.....
ADRES WYKONAWCY)*:

NR TELEFONU, FAX :

Nr NIP:

Nr REGON:

E-MAIL:

Odpowiadając na ogłoszenie w sprawie przetargu nieograniczonego na „Wymianę urządzeń aktywnych”, na warunkach określonych w Specyfikacji istotnych warunków zamówienia, oferujemy wykonanie zamówienia zgodnie z poniżej przedstawionymi warunkami:

Łączna cena brutto realizacji zamówienia wynosi: zł

w tym podatek VAT %

Udzielamy gwarancję na cały przedmiot zamówienia zgodnie z opisem zamieszczonym w zał. nr 1 do SIWZ.

**DO OFERTY NALEŻY DOŁĄCZYĆ
SZCZEGÓŁOWY OPIS OFEROWANEGO PRZEDMIOTU ZAMÓWIENIA
ORAZ KOPIE CERTYFIKATÓW**

(dopuszcza się złożenie podpisanego zał. nr 1 do SIWZ)

WYSZCZEGÓLNIENIE:

OPIS		Nazwa producenta	Nazwa i typ urządzenia łącznie ze wszelkimi podzespołami/modułami	Liczba sztuk	Łączna cena brutto
Przełącznik A	Tabela 1 poz. 1				1)
Przełącznik B	Tabela 1 poz. 2				

¹ Wpisać łączną cenę brutto dostarczonego sprzętu

Przełącznik C	Tabela 1 poz. 3				
Przełącznik D	Tabela 1 poz. 4				
Oprogramowa nie	Tabela 1 poz. 4	Nie dotyczy			²)

² Wpisać łączną cenę brutto za oprogramowanie

Usługi	Tabela 5	Nie dotyczy	³⁾
---------------	----------	-------------	---------------

Oświadczamy, że:

Zamierzamy / nie zamierzamy)* powierzyć wykonanie zamówienia podwykonawcy w zakresie:

.....

)* **niepotrzebne skreślić**

Ponadto oświadczamy, że oferowany sposób wykonania umowy spełnia wszystkie wymogi opisane w SIWZ.

Oświadczamy, że:

1. Zapoznaliśmy się z otrzymanymi dokumentami przetargowymi i w pełni je akceptujemy oraz uzyskaliśmy konieczne informacje do przygotowania oferty.
2. Pod groźbą odpowiedzialności karnej, oświadczamy, iż załączone do oferty dokumenty opisują stan faktyczny i prawny, aktualny na dzień otwarcia ofert.
3. Ofertę składamy na podstawie informacji zawartych w Specyfikacji istotnych warunków zamówienia, do której nie wnosimy żadnych zastrzeżeń.
4. Podane ceny w ofercie uwzględniają wszystkie koszty wykonania zamówienia i realizacji przyszłej umowy (np. upusty czy rabaty, koszty dojazdów, delegacji, itd.).
5. Podane w Formularzu ofertowym ceny nie ulegną zmianie w trakcie realizacji umowy.
6. Uważamy się za związanych z ofertą przez okres 30 dni od upływu terminu składania ofert.
7. Przed zawarciem umowy dostarczymy Zamawiającemu licencję na oprogramowanie do ściśłego wyrównania osnowy wysokościowej.
8. **Osobą upoważnioną do składania ofert w toku aukcji elektronicznej i posiadającą podpis elektroniczny jest:**

.....

.....
 Podpis i pieczęć osoby(ób) uprawnionej(ych) do reprezentowania Wykonawcy

)* w przypadku składania oferty wspólnej wymagane jest podanie nazw i adresów wszystkich podmiotów składających ofertę wspólną

³ Wpisać łączną cenę brutto za wykonanie usług

.....
(Pieczęć Wykonawcy)

O Ś W I A D C Z E N I E

o spełnieniu warunków określonych w art. 22 ust. 1 i braku podstaw do wykluczenia z art. 24 ustawy
- Prawo zamówień publicznych (tj. Dz. U. z 2010 r., Nr 113, poz. 759)

NAZWA WYKONAWCY)*
.....
.....
.....

Przystępując do udziału w postępowaniu o zamówienie publiczne na dostawę materiałów eksploatacyjnych do komputerów oświadczamy, że spełniamy warunki udziału w postępowaniu dotyczące:

- 1) posiadania uprawnień do wykonywania określonej działalności lub czynności,
- 2) posiadania niezbędnej wiedzy i doświadczenia,
- 3) dysponowania odpowiednim potencjałem technicznym oraz osobami zdolnymi do wykonania zamówienia,
- 4) sytuacji ekonomicznej i finansowej.

Oświadczamy ponadto, że wykonamy zamówienie zgodnie z wymaganiami określonymi przez zamawiającego w SIWZ i załącznikach oraz że wszystkie informacje, dokumenty oraz oświadczenia są zgodne z prawdą.

Oświadczamy o braku podstaw do wykluczenia z postępowania na podstawie art. 24 ustawy -Pzp.

.....
Podpis i pieczęć osoby(ób) uprawnionej(ych) do reprezentowania Wykonawcy

)* w przypadku składania oferty wspólnej wymagane jest podanie nazw i adresów wszystkich podmiotów składających ofertę wspólną

NINIEJSZE OŚWIADCZENIE NALEŻY POŚWIADCZYĆ PO WYKREŚLENIU ZAPISÓW NIEZGODNYCH ZE STANEM FAKTYCZNYM.

.....
(Pieczęć Wykonawcy)

Z A S T R Z E Ź E N I E

nieudostępniania informacji stanowiących tajemnicę przedsiębiorstwa
pozostałym uczestnikom postępowania o udzielenie zamówienia publicznego

Nazwa Wykonawcy)*:.....

Niniejszym zastrzegam, aby następujące informacje nie były udostępniane pozostałym
uczestnikom postępowania:

.....
.....
.....
.....
.....
.....
.....

.....
Podpis i pieczęć osoby(ób) uprawnionej(ych) do reprezentowania Wykonawcy

)* w przypadku składania oferty wspólnej wymagane jest podanie nazw i adresów wszystkich podmiotów składających ofertę wspólną